

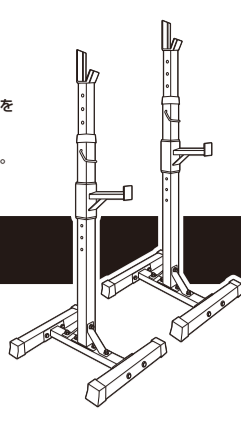

取扱説明書

安全に正しくお使いいただくために、必ずこの取扱説明書をお読みください。
また、使用期間中は取扱説明書を大切に保管してください。



PAIR OF BARBELL STAND

分離型バーベルスタンド

※デザイン及び仕様については改良のため予告なしに変更する場合があります。ご了承ください。
※本製品の耐荷重は250kgです。 ※無断複製は固く禁じます。

概略図

① M10×70 ボルト/ワッシャー/ナット ① ×10	② M10×50 ボルト/ワッシャー/ナット ② ×8	③ 50-45 ジョイントカバー ③ ×2
④ 50×50 フットカバー ④ ×8	⑤ ロックキャッチ ⑤ ×2	⑥ 調節ネジ ⑥ ×2
⑦ 滑り止めラバー ⑦ ×2	※組み立て後しっかり固定するために、ナットに加工が施されています。	

【STEP 1】

支柱と土台(黒)の組み立て

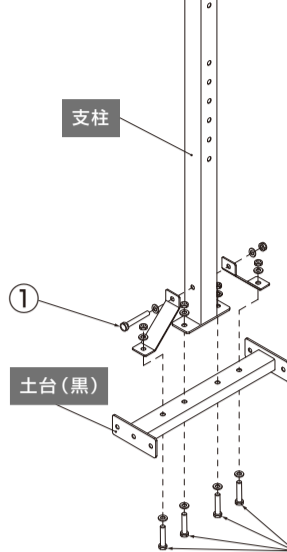

【STEP 2】

土台(赤)の組み立て

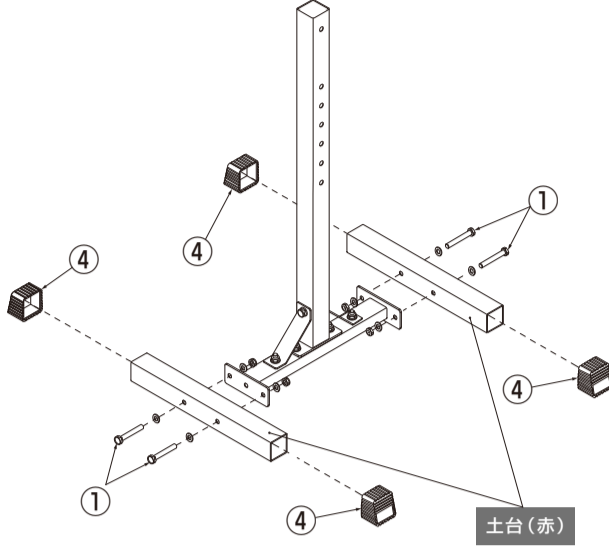

【STEP 3】

安全バーの組み立て

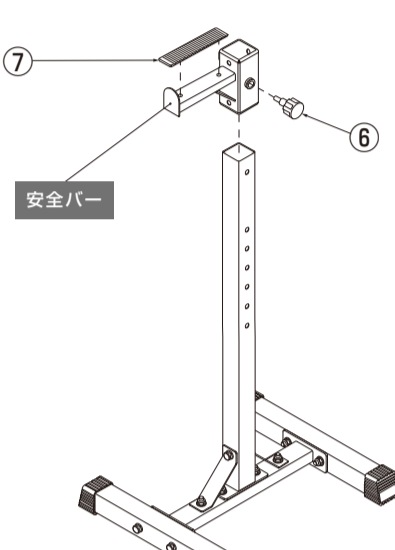

【STEP 4】

スライド支柱の組み立て

※ロックキャッチを差し込むことでスライド支柱の落下を防止します。
※同様にもう1セットも組み立ててください。

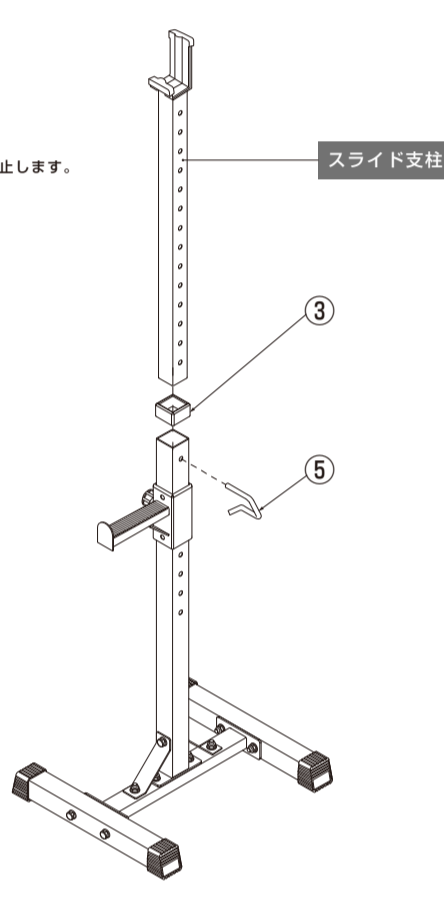

完成図

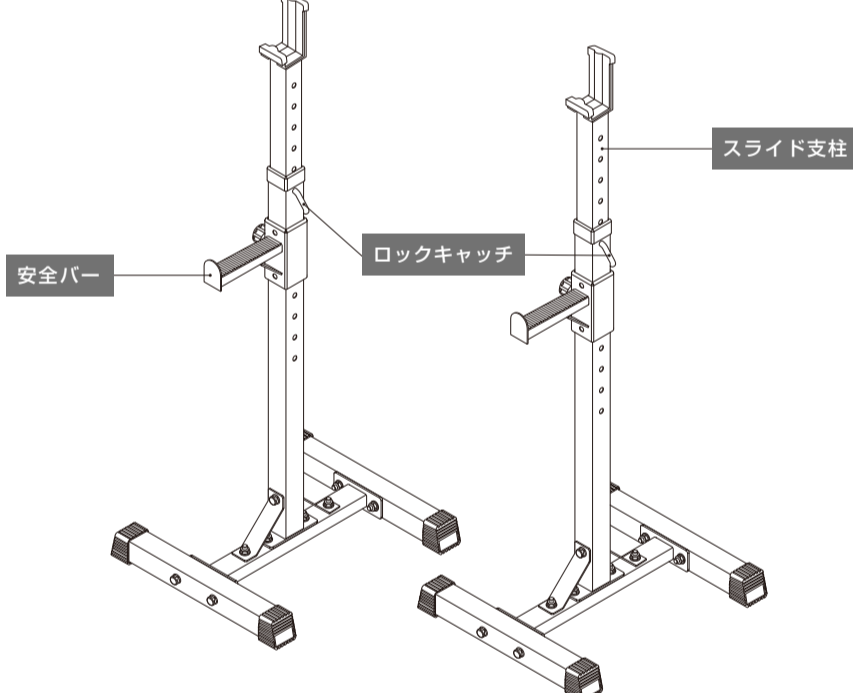

安全バーの高さ調節方法

1. 調節ネジを少し緩めて引っ張り、安全バーの高さを支柱の穴に合わせてください。(はまったらカチッと音がします)
2. 固定のため、調節ネジをしっかり締めてください。

スライド支柱の高さ調節方法

1. スライド支柱をしっかり手で持ち、ロックキャッチを抜いてください。
2. 調節ネジを少し緩めて引っ張り、お好みの高さに合わせてください。
3. 支柱の穴に合わせてください。(はまったらカチッと音がします)
4. 固定のため、調節ネジをしっかり締めてください。

※落下防止用のロックキャッチを必ず差し込んでください。

(株)Ultimate Life

大阪府大阪市東成区東中本2-2-9



⚠ 本製品のご使用には十分ご注意ください。

この取扱説明書に記載されている内容を守り、自己責任のもとでトレーニングをおこなってください。不注意によるいかなる事故も、弊社としましては一切の責任を負いかねますのでご了承ください。

警告・注意

安全のために、必ずお守りください。

⚠ 警告 Warning

取扱いを誤った場合、死亡や傷害事故が生じる恐れがあります。

⚠ 注意 Caution

取扱いを誤った場合、ケガや製品が破損する恐れがあります。

※破損した場合は、すぐに使用をお止めください。

※この取扱説明書に記載の警告・注意事項の内容を守り、ご使用ください。遵守されず、ご使用されて生じたいかなる事故につきましても、弊社としましては一切の責任を負いかねますのでご了承ください。

組み立て前 / 組み立て時の警告・注意事項

⚠ 警告

- 本製品は家庭用のバーベルスタンドです。学校・トレーニングジムなど、不特定多数の利用者によって使用されるものではありません。また、運動以外の目的では使用しないでください。 ●本製品は日本国内でのみご使用ください。 ●本製品を分解、改造しないでください。
- 本製品をご使用いただくため、ボルトの締め、金属のバリ、変形やひび割れなど異常がないことをご確認ください。
- 本製品の組み立て時及び使用中の際は、パーツや器具に手や指を挟まないようにご注意ください。また、床面を保護するマットなどをご使用ください。 ●組み立ての際は、安全のため軍手などを着用して大人二人以上でおこなってください。

⚠ 注意

- 組み立て前に部品が全て揃っているか、必ずご確認ください。 ●組み立て完了後、大きなくづつきがないか必ずご確認ください。
- カッターナイフなどの刃物や工具を使用する場合は十分ご注意ください。

使用中の警告・注意事項

⚠ 警告

- 使用前に、各部の部品が完全に固定されているか、毎回必ずご確認ください。また、運動しやすいように調節されているかご確認ください。
- 運動の際は、サイズにあった運動着を着用し、靴下と運動靴をはいてご使用ください。
- 使用中に、左右に激しくゆする、また周囲の方が利用者及び本製品を押し引く行為は、大変危険ですのでお止めください。
- 使用前には準備運動をおこない、運動後は体をほくしてください。 ●本製品は一人用です。二人以上で使用しないでください。
- 小学生以下のお子様のご使用は避けてください。また、乳幼児やペットが近づかないように十分ご注意ください。
- 本製品の耐荷重制限は250kgです。制限を超えて使用されると、機器が破損する恐れがあり、事故を引き起こす原因となります。
- 体調不良の方、医師の治療を受けている方、体の異常を感じている方、妊娠中の方は本製品を使用しないでください。
- また、使用中に気分が悪くなった場合は運動を中止してください。 ●本製品を本使用目的以外の用途に使用しないでください。

⚠ 注意

- 平らな床の上に設置し、床に傷が付かないように敷物を敷いてご使用ください。また、体を壁や柱にぶつけないよう、広い場所で運動をおこなってください。 ●本製品は屋内でご使用ください。屋外で使用されますと、サビや傷みなど劣化の原因となります。

保管についての警告・注意事項

⚠ 警告

- 長期間の使用は、サビや摩耗により部品などの劣化が起こる場合があります。
- 火気の近くや高温になる場所での保管は避けてください。 ●水に濡れる恐れがある場所や湿度の高い場所での保管は避けてください。

⚠ 注意

- 汚れを取るときは、中性洗剤をうすめて拭き取ってください。シンナー系や酸系の強い洗剤でのお手入れは避けてください。
- 長期間保管の後に、再び使用される場合は取扱説明書を再確認の上、ご使用ください。また、サビの発生や部品の油切れなど異常がないことを確認の上、ご使用ください。